



Manual de utilizare

Instrucțiuni originale

Aparat de aer condiționat de tip split

CUPRINS

Măsuri de siguranță.....	01
Denumirea componentelor.....	05
Utilizarea și prezentarea telecomenzii.....	06
Curățare și întreținere.....	12
Elemente verificate înainte de întreținere.....	13
Informații privind instalarea.....	14
Instalarea unității interioare.....	16
Testare și utilizare.....	19
Configurarea țevii de legătură.....	20
Manualul specialistului.....	22

Vă mulțumim că ați ales produsul nostru.

Vă rugăm să citiți cu atenție acest manual de utilizare înainte de exploatare și să îl păstrați pentru consultări ulterioare.

Dacă ați pierdut Manualul de utilizare, vă rugăm să contactați agentul local sau să vizitați www.gree.com sau să trimiteți un e-mail la adresa global@cn.gree.com pentru versiunea electronică.

NOTĂ :

Produsul real poate fi diferit de imaginea de mai sus, vă rugăm să vă raportați la produsele reale.

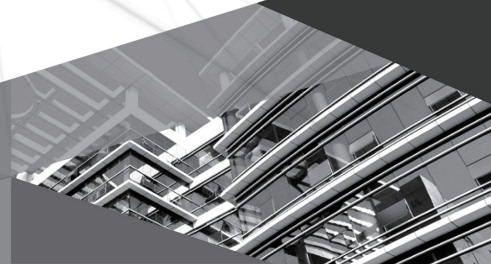

GWH09YD-S6DBA1A/I
GWH09YD-S6DBA2A/I
GWH12YD-S6DBA1A/I
GWH12YD-S6DBA2A/I
GWH18YE-S6DBA1A/I
GWH18YE-S6DBA1B/I
GWH18YE-S6DBA2A/I
GWH18YE-S6DBA2B/I
GWH24YE-S6DBA1A/I
GWH24YE-S6DBA2A/I

Explicația simbolurilor



AVERTIZARE

Acest simbol indică riscul de deces sau vătămare gravă.



ATENȚIE

Acest simbol indică riscul de vătămare corporală sau deteriorare a bunurilor.

AVERTISMENT

Indică informații importante, dar nu legate de pericole, utilizate pentru a indica riscul de deteriorare a bunurilor.

Clauze de excepție

Producătorul nu își asumă nicio răspundere în cazul în care vătămarile corporale sau distrugerile materiale sunt cauzate de situațiile descrise mai jos.

1. Deteriorarea produsului datorită utilizării necorespunzătoare sau folosirii în alte scopuri;
2. Modificarea, schimbarea, întreținerea, sau utilizarea produsului împreună cu alte echipamente, fără a respecta manualul de instrucțiuni al producătorului;
3. În urma verificării, se constată că defecțiunea produsului este cauzată direct de utilizarea unui gaz coroziv;
4. În urma verificării, se constată că defecțiunile se datorează unei manipulări necorespunzătoare a produsului în timpul transportului;
5. Folosirea, repararea, întreținerea unității fără a respecta manualul de instrucțiuni sau regulamentele conexe;
6. În urma verificării, se constată că problema sau disputa este cauzată de specificațiile de calitate sau de performanța pieselor și componentelor fabricate de alți producători;
7. Daunele sunt cauzate de calamități naturale, de utilizarea într-un mediu necorespunzător sau de forță majoră.





Dacă este necesar să instalați, să mutați sau să întrețineți aparatul de aer condiționat, vă rugăm să contactați mai întâi distribuitorul sau centrul local de service, pentru ca reprezentanții acestora să realizeze aceste operații. Aparatul de aer condiționat trebuie instalat, mutat sau întreținut de către un agent autorizat. În caz contrar, se pot produce daune sau vătămări corporale grave, sau chiar deces.

În cazul în care se constată scurgeri de agent frigorific sau aparatul, în timpul instalării, întreținerii sau demontării, necesită să fie golit, agentul frigorific trebuie să fie manipulat de către specialiști autorizați, în conformitate cu legile și reglementările locale.

Acest aparat nu este destinat utilizării de către persoane (inclusiv copii) cu capacități fizice, senzoriale sau mintale reduse sau care nu au experiența și cunoștințele necesare, cu excepția cazului în care sunt supravegheate sau după ce au primit instrucțiuni cu privire la utilizarea aparatului de la o persoană responsabilă pentru siguranța lor.

Copiii trebuie să fie supravegheați pentru a vă asigura că nu se joacă cu aparatul.

Agentul frigorific

 <p>Aparatul este umplut cu gaz inflamabil R32.</p>	 <p>Înainte de a instala aparatul, citiți mai întâi manualul de instalare.</p>
 <p>Înainte de a utiliza aparatul, citiți mai întâi manualul de utilizare.</p>	 <p>Înainte de a repara aparatul, citiți mai întâi manualul de service.</p>

- Pentru ca aparatul de aer condiționat să funcționeze, în sistem circulă un agent frigorific special. Agentul frigorific utilizat este fluorură R32, care este tratată special. Agentul frigorific este inflamabil și inodor. Mai mult decât atât, în anumite condiții, poate provoca explozie. Inflamabilitatea agentului frigorific este, totuși, foarte scăzută. Acesta poate fi aprins doar de flăcără deschisă.
- În comparație cu agenții frigorifici obișnuiți, R32 este un agent frigorific nepoluant, care nu afectează stratul de ozon. Influența asupra efectului de seră este, de asemenea, mai scăzută. R32 are caracteristici termodinamice foarte bune, care conduc la o eficiență energetică foarte ridicată. Prin urmare, unitățile necesită o cantitate mai mică de agent.

AVERTIZARE

Nu utilizați alte mijloace pentru a accelera procesul de dezghețare sau pentru curățare, cu excepția celor recomandate de producător. Dacă sunt necesare reparații, contactați cel mai apropiat centru de service autorizat. Orice reparații efectuate de personal necalificat pot fi periculoase. Aparatul trebuie să fie depozitat într-o încăpere fără surse de aprindere cu funcționare continuă (de exemplu: flăcări deschise, un aparat care funcționează cu gaz sau un încălzitor electric în funcțiune). Nu perforați și nu ardeți. Aparatul trebuie instalat, utilizat și depozitat într-o încăpere cu o suprafață mai mare de $X \text{ m}^2$. (Vă rugăm să consultați tabelul „a” din secțiunea „Utilizarea în siguranță a agentului frigorific inflamabil” pentru a afla suprafața X.) Aparatul este umplut cu gaz inflamabil R32. Pentru reparații, respectați cu strictețe instrucțiunile producătorului. Țineți cont de faptul că agenții frigorifici pot fi inodor. Citiți manualul specialistului.



Acest aparat nu este destinat utilizării de către persoane (inclusiv copii) cu capacități fizice, senzoriale sau mintale reduse sau care nu au experiența și cunoștințele necesare, cu excepția cazului în care sunt supravegheate sau după ce au primit instrucțiuni cu privire la utilizarea aparatului de la o persoană responsabilă pentru siguranța lor.

Copiii trebuie să fie supravegheați, pentru a vă asigura că nu se joacă cu aparatul.

1) Banda (benzile) de frecvență în care funcționează echipamentul radio: 2400 MHz-2483,5 MHz

2) Puterea maximă a radiofrecvenței transmise în banda (benzile) de frecvență în care funcționează echipamentul radio: 20dBm

R32: 675



Acest marcaj indică faptul că acest produs nu trebuie aruncat împreună cu alte deșeuri menajere, pentru a preveni posibilele daune asupra mediului sau sănătății umane cauzate de deșeurile necontrolate pe teritoriul UE.

Pentru a preveni posibilele daune asupra mediului sau sănătății umane rezultate în urma eliminării necontrolate a deșeurilor, reciclați aparatul în mod responsabil, pentru a promova reutilizarea durabilă a resurselor materiale. Pentru a returna produsul utilizat, vă rugăm să folosiți sistemele de colectare și returnare sau să contactați magazinul de unde a fost achiziționat produsul. Aceștia pot prelua produsul pentru reciclare în condiții sigure pentru mediu. Dacă este necesar să instalați, să mutați sau să întrețineți aparatul de aer condiționat, vă rugăm să contactați distribuitorul sau centrul local de service pentru a-l verifica în prealabil. Aparatul de aer condiționat trebuie instalat, mutat sau întreținut de către un agent autorizat. În caz contrar, se pot produce daune sau vătămări corporale grave, sau chiar deces.

Manipularea în siguranță a agentului frigorific inflamabil

Calificările necesare pentru persoana care efectuează instalarea și întreținerea

- Toate persoanele care lucrează la sistemul de refrigerare trebuie să aibă certificarea valabilă acordată de o organizație oficială și calificarea pentru gestionarea sistemului de refrigerare recunoscută de această industrie. Dacă este nevoie de alți tehnicieni pentru întreținerea și repararea aparatului, aceștia trebuie supravegheați de persoana calificată să utilizeze agentul frigorific inflamabil.
- Aparatul poate fi reparat numai prin metoda recomandată de producătorul echipamentului.

Manipularea în siguranță a agentului frigorific inflamabil

Informații privind instalarea

- Aparatul de aer condiționat trebuie instalat într-o încăpere mai mare decât suprafața minimă. Suprafața minimă a camerei este indicată pe plăcuța de identificare sau în tabelul a de mai jos.
- Nu este permisă găurirea sau arderea țevii de legătură.
- După instalare, este necesară efectuarea testului de scurgere.

tabelul a - Suprafața minimă a camerei (m²)

Cantitatea de umplere (kg)	amplasare pe podea	montat în fereastră	montat pe perete	montat pe plafon
≤1.2	/	/	/	/
1.3	14.5	5.2	1.6	1.1
1.4	16.8	6.1	1.9	1.3
1.5	19.3	7	2.1	1.4
1.6	22	7.9	2.4	1.6
1.7	24.8	8.9	2.8	1.8
1.8	27.8	10	3.1	2.1
1.9	31	11.2	3.4	2.3
2	34.3	12.4	3.8	2.6
2.1	37.8	13.6	4.2	2.8
2.2	41.5	15	4.6	3.1
2.3	45.4	16.3	5	3.4
2.4	49.4	17.8	5.5	3.7
2.5	53.6	19.3	6	4

Informații privind întreținerea

- Verificați dacă zona de întreținere sau suprafața camerei respectă cerințele plăcuței de identificare.
 - Este permisă utilizarea numai în încăperile care respectă cerințele plăcuței de identificare.
- Verificați dacă zona de întreținere este bine ventilată.
 - În timpul funcționării, trebuie menținută starea de ventilare continuă.

- Verificați dacă există sursă de incendiu sau sursă potențială de incendiu în zona de întreținere.
 - Este interzisă utilizarea flăcărilor deschise în zona de întreținere, iar semnul de avertizare „fumatul interzis” trebuie afișat la vedere.
- Verificați dacă marcajul aparatului este în stare bună.
 - Înlocuiți semnul de avertizare neclar sau deteriorat.

Sudarea

- Dacă în timpul procesului de întreținere trebuie să tăiați sau să sudați țevile prin care circulă agentul frigorific, urmați pașii de mai jos:
 - a. Oprii aparatul și întrerupeți alimentarea
 - b. Eliminați agentul frigorific
 - c. Aspirați
 - d. Curățați-l cu gaz N₂
 - e. Tăiați sau sudați
 - f. Pentru sudură, transportați unitatea în zona de reparație
- Agentul frigorific trebuie reciclat în rezervorul de stocare specializat.
- Asigurați-vă că în apropierea orificiului de evacuare al pompei de vid nu există nicio flacără deschisă și că zona este bine ventilată.

Umplerea cu agent frigorific

- Utilizați aparatele de umplere cu agent frigorific specializate pentru R32. Asigurați-vă că tipurile diferite de agent frigorific nu se vor amesteca unele cu celelalte.
- Rezervorul de agent frigorific trebuie ținut în poziție verticală în momentul umplerii cu agent frigorific.
- Lipiți eticheta pe sistem după ce ați terminat umplerea (sau dacă nu ați terminat).
- Nu umpleți în exces.
- După finalizarea umplerii, efectuați operația de detectare a scurgerilor înainte de a începe testul de funcționare; un alt moment pentru detectarea scurgerilor ar fi atunci când se elimină agentul frigorific.

Instrucțiuni de siguranță pentru transport și depozitare

- Vă rugăm să folosiți detectorul de gaze inflamabile, pentru verificare înainte de descărcarea și deschiderea recipientului.
- Este interzisă utilizarea de flăcări deschise, respectiv fumatul.
- Conform reglementărilor și legilor locale.



AVERTIZARE

Instalare

- Instalarea sau întreținerea trebuie efectuate de către profesioniști calificați.
- Aparatul trebuie să fie instalat în conformitate cu reglementările naționale referitoare la instalațiile electrice.
- Utilizați un circuit de alimentare și un întreruptor corespunzător, în conformitate cu reglementările locale privind siguranța.
- Toate cablurile unității interioare și ale unității exterioare trebuie să fie conectate de către un profesionist.
- Asigurați-vă că ați întrerupt alimentarea cu energie electrică înainte de a efectua orice lucrare legată de electricitate și siguranță.
- Asigurați-vă că tensiunea de alimentare corespunde cerințelor aparatului de aer condiționat.
- Tensiunea de alimentare instabilă sau cablurile necorespunzătoare pot provoca electrocutare, incendiu sau defectarea aparatului. Înainte de a utiliza aparatul de aer condiționat, vă rugăm să instalați cabluri de alimentare corespunzătoare.

- Rezistența de împământare trebuie să respecte reglementările naționale privind siguranța electrică.
- Aparatul de aer condiționat trebuie împământat în mod corespunzător. Împământarea necorespunzătoare poate provoca electrocutare.
- Nu alimentați cu energie înainte de finalizarea instalării.
- Montați un întreruptor. În caz contrar, se pot produce defecțiuni.
- Cablurile fixe trebuie conectate la un separator multipolar, cu distanță între contacte de cel puțin 3 mm pentru toți polii.
- Se recomandă includerea unui întreruptor cu funcție de protecție magnetică și termică. Acesta protejează circuitul în caz de scurtcircuit sau supra-sarcină.



ATENȚIE

Instalare

- Instrucțiunile privind instalarea și utilizarea acestui produs sunt furnizate de producător.
- Alegeți o locație care nu este accesibilă copiilor și la distanță de animale sau plante. În cazul în care aceste condiții nu pot fi respectate, din motive de siguranță, îngrediți locul.
- Unitatea interioară trebuie montată aproape de perete.
- Nu utilizați un cablu de alimentare necorespunzător.
- În cazul în care lungimea cablului de alimentare nu este suficientă, vă rugăm să contactați furnizorul pentru a obține un cablu nou.
- Aparatul trebuie poziționat astfel încât ștecărul să fie accesibil.
- În cazul aparatelor de aer condiționat cu ștecăr, după finalizarea instalării, acesta trebuie să fie accesibil.
- În cazul aparatelor de aer condiționat fără ștecăr, pe circuitul de alimentare trebuie instalat un întreruptor.
- Cablul galben-verde al aparatului de aer condiționat este cablul de împământare, și nu poate fi utilizat în alte scopuri.
- Aparatul de aer condiționat este un aparat electric cu grad de protecție I. Acesta trebuie să fie împământat corespunzător prin intermediul unui dispozitiv specializat de împământare, de către un profesionist. Vă rugăm să vă asigurați că acesta este întotdeauna împământat în mod corespunzător, în caz contrar există riscul de electrocutare.
- Temperatura circuitului de agent frigorific va fi ridicată, vă rugăm să țineți cablul de interconectare departe de țeava de cupru.



AVERTIZARE

Utilizare și întreținere

- Acest aparat poate fi utilizat de copiii cu vârsta de peste 8 ani și de persoanele cu capacități fizice, senzoriale sau mentale reduse sau fără experiență și cunoștințe numai dacă acestea sunt supravegheate sau dacă au fost instruite cu privire la utilizarea aparatului într-un mod sigur și înțeleg pericolele implicate.
- Nu permiteți copiilor să se joace cu aparatul.
- Este interzisă efectuarea operațiunilor de curățare și întreținere care intră în responsabilitatea utilizatorului, de către copii nesupravegheați.
- În cazul în care cablul de alimentare este deteriorat, acesta trebuie să fie înlocuit de producător, de agentul de service al acestuia sau de persoane calificate în mod similar, pentru a evita pericolele.
- Nu conectați aparatul de aer condiționat la o priză multifuncțională.

În caz contrar, acest lucru poate provoca un pericol de incendiu.

- Deconectați sursa de alimentare atunci când curățați aparatul de aer condiționat. În caz contrar, acest lucru poate provoca electrocutare.
- Nu spălați aparatul de aer condiționat cu apă pentru a evita electrocutarea.
- Nu pulverizați apă pe unitatea interioară. Acest lucru poate duce la electrocutare sau defecțiuni.
- Nu reparați singuri aparatul de aer condiționat. Acest lucru poate provoca electrocutare sau deteriorarea aparatului. În cazul în care aparatul de aer condiționat necesită reparații, vă rugăm să contactați distribuitorul.
- După îndepărtarea filtrului, nu atingeți lamelele pentru a nu vă răni.
- Nu introduceți degetele sau obiecte în fanta de admisie sau în fanta de evacuare a aerului. Acest lucru poate cauza vătămări corporale sau deteriorări.



ATENȚIE

Utilizare și întreținere

- Nu vărsați apă pe telecomandă; în caz contrar, telecomanda se poate defecta.
- Nu utilizați o flacăra deschisă sau uscătorul de păr pentru a usca filtrul, pentru a evita deformarea acestuia sau pericolul de incendiu.
- Nu blocați fantele de admisie și de evacuare a aerului. Poate provoca defecțiuni.
- Nu călcați pe panoul superior al unității exterioare și nu puneți obiecte grele pe acesta.
Acest lucru poate provoca defecțiuni sau vătămări corporale.
- Când apare fenomenul de mai jos, vă rugăm să opriți aparatul de aer condiționat, să-l deconectați imediat de la sursa de alimentare și să contactați distribuitorul sau profesioniști calificați pentru reparații.
 - Cablul de alimentare este supraîncălzit sau deteriorat.
 - Se aude un zgomot anormal în timpul funcționării.
 - Întreruptorul declanșează frecvent.

- Aparatul de aer condiționat emană miros de ars.
- Unitatea interioară prezintă scurgeri.



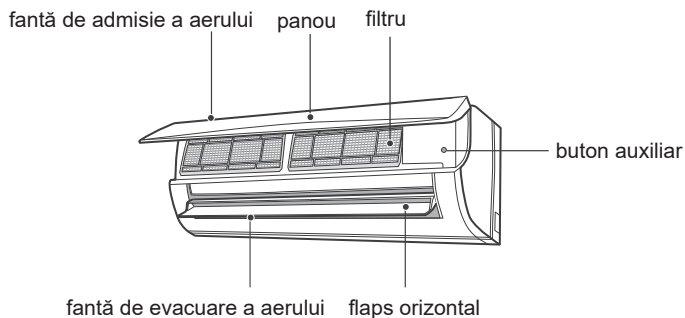

Parts name

Unitate interioară



- Dacă telecomanda se pierde sau se deteriorează, utilizați butonul auxiliar pentru a porni sau opri aparatul de aer condiționat. Procedura este următoarea: după cum se arată în figură, deschideți panoul și apăsați butonul auxiliar pentru a opri aparatul de aer condiționat. Atunci când aparatul de aer condiționat este pornit, acesta va funcționa în modul automat.

Afișaj

Mod încălzire	
Mod răcire	
Mod dehumidificare	
Indicator temperatură	26
Indicator alimentare	

NOTĂ

- Aceasta este prezentarea generală, iar culoarea indicatorului este doar pentru referință. Vă rugăm să consultați afișajul real.
- Conținutul afișat poate fi diferit de cel real. Vă rugăm să consultați afișajul real.

Utilizarea și introducerea telecomenzii

Butoane de pe telecomandă





Introducere pentru pictogramele afișate pe ecran

	Mod silențios	
	Setare viteză ventilator	
	Mod Turbo	
	Trimitere semnal	
Operation mode		Mod Auto
		Mod Răcire
		Mod Dezumidificare
		Mod Ventilare
		Mod Încălzire
		Funcție X-FAN
		Control umiditate
		Funcție limitare putere
		Setare temperatură
		Temperatură ambientală interioară
	Umiditate ambientală interioară	
ON/OFF	Pornire/oprire temporizată	
	Setare oră	
	Oscilare stânga-dreapta	
	Oscilare sus-jos	
	Blocare de siguranță	
	Răcire rapidă	
	Funcție pentru sănătate	
WIFI	Funcție WiFi	
	Afișaj LED	
	Afișaj LED Auto	
	I feel	
	Mod Sleep	

Prezentarea butoanelor de pe telecomandă

OBSERVAȚIE

- Aceasta este o telecomandă universală. Poate fi folosită pentru aparatul de aer condiționat multifuncțional. Pentru funcțiile pe care modelul nu le are, dacă apăsați butonul corespunzător de pe telecomandă, unitatea va păstra starea inițială de funcționare.
- După punerea în funcțiune, aparatul de aer condiționat va emite un sunet. Indicatorul de alimentare electrică „” este aprins. Din acest moment, puteți utiliza aparatul de aer condiționat folosind telecomandă.
- În starea pornit ON, apăsând butonul de pe telecomandă, pictograma de semnal „” de pe afișajul telecomenzii va clipi o dată și aparatul de aer condiționat va emite un sunet „di”, ceea ce înseamnă că semnalul a fost trimis către aparatul de aer condiționat.

Buton On/Off

Apăsați acest buton pentru a porni aparatul. Apăsați din nou acest buton pentru a opri aparatul.

Buton Mode

Apăsați acest buton pentru a selecta modul de funcționare dorit.



- Când selectați mod Automat, aparatul de aer condiționat va funcționa automat în funcție de temperatura sesizată. Apăsați butonul „Fan” pentru reglarea vitezei ventilatorului. Apăsați butonul „” pentru reglarea unghiului de suflare al ventilatorului.
- După selectarea modului Răcire, aparatul va funcționa în modul răcire. Apăsați butonul „+” sau „-” pentru a regla temperatura setată. Apăsați butonul „Fan” pentru reglarea vitezei ventilatorului. Apăsați butonul „” pentru reglarea unghiului de suflare al ventilatorului.
- Când selectați modul Dezumidificare, aparatul funcționează la viteză redusă în modul dezumidificare. În acest mod, viteza nu poate fi ajustată. Apăsați butonul „” pentru reglarea unghiului de suflare al ventilatorului.
- Când selectați modul Ventilare, aparatul va continua doar să sufle aerul, fără răcire sau încălzire. Apăsați butonul „Fan” pentru reglarea vitezei ventilatorului. Apăsați butonul „” pentru reglarea unghiului de suflare al ventilatorului.







- După selectarea modului Încălzire, aparatul va funcționa în modul încălzire. Apăsați butonul „+” sau „-” pentru a regla temperatura setată. Apăsați butonul „Fan” pentru reglarea vitezei ventilatorului. Apăsați butonul „” pentru reglarea unghiului de suflare al ventilatorului.

OBSERVAȚIE



- Pentru a evita suflarea de aer rece, după pornirea modului de încălzire, unitatea interioară va porni după 1~5 minute (timpul efectiv de încălzire depinde de temperatura ambientală din interior).
- Temperatura setată poate fi ajustată în modul Auto. Setati intervalul de temperatură din telecomandă: 16~30°C (61-86°F); Setati intervalul de temperatură din telecomandă în modul Încălzire: 8~30°C (46-86°F);
- Acest indicator de mod nu este disponibil pentru unele modele.
- Unitățile cu funcționare numai pe răcire nu recepționează semnalul pentru modul Încălzire. Dacă este setat modul Încălzire din telecomandă, apăsarea butonului On/Off nu va porni unitatea.

Buton Fan

Acest buton este utilizat pentru selectarea vitezei ventilatorului într-o ordine care trece de la AUTO

 :  ,  ,  ,  , la  , apoi la  și înapoi la Auto.



- Redusă ■■ Redusă-Medie ■■■ Medie
- Medie-Ridicată ■■■■■ Ridicată
-  Turbo  Silențios

NOTĂ

- În modul Dezumidificare, viteza este redusă (low).
- Funcția X-FAN: Țineți apăsat butonul Fan pentru 2s modul răcire/dezumidificare, pictograma „” este afișată, și ventilatorul va continua să funcționeze încă câteva minute pentru a usca părțile interioare ale unității interioare, chiar dacă ați oprit unitatea. La alimentare, X-FAN OFF este implicat. X-FAN nu este disponibil în modurile Auto, Ventilare sau Încălzire. Prin această funcție, umiditatea de pe evaporatorul unității interioare este înlăturată după oprirea unității, pentru a preveni apariția mușgaiului.
- După activarea funcția X-FAN: După oprire prin apăsarea butonului On/Off, ventilatorul interior va continua să funcționeze câteva minute la viteză redusă. În acest interval, țineți apăsat butonul Fan timp de 2 s pentru a opri direct ventilatorul unității interioare.
- După ce ați dezactivat funcția X-FAN: După oprirea unității prin apăsarea butonului On/Off, unitatea se va fi opri direct.

Buton + / -

Apăsați butonul "+" sau "-" o dată pentru a crește sau descrește temperatura setată cu 1°C(°F). Ținând apăsat butonul "+" sau "-", după 2s, temperatura setată de pe telecomandă se va modifica rapid. La eliberarea butonului, după finalizarea setării, indicatorul de temperatură de pe unitatea interioară se va modifica în consecință.

Buton Wifi

Apăsați butonul "Wifi" pentru a porni funcția WiFi și pictograma "Wifi" va fi afișată pe telecomandă. Țineți apăsat butonul "Wifi" timp de 5s pentru oprirea funcției WiFi și pictograma "Wifi" va dispărea. Când unitatea este oprită, apăsați simultan butoanele "Mode" și "Wifi" timp de 1s, iar modulul WiFi va reveni la setările din fabrică.

NOTĂ

- Această funcție este disponibilă numai pentru anumite modele.

Buton Sănătate

Apăsați acest buton pentru a porni și opri funcțiile pentru sănătate și aport aer proaspăt. Apăsați acest buton prima dată pentru pornirea funcției de aport aer proaspăt; afișajul LCD arată "🏠". Apăsați a doua oară butonul pentru a porni simultan cele două funcții; afișajul LCD arată "🏠" și "🌳". Apăsați butonul a treia oară pentru a opri simultan cele două funcții. Apăsați a patra oară butonul pentru a porni funcția pentru sănătate; afișajul arată "🌳". Apăsați din nou butonul pentru a relua funcționarea de mai sus.

NOTĂ

- Această funcție este disponibilă numai pentru anumite modele.

Buton de oscilare sus-jos

Apăsați acest buton pentru selectarea unghiului sus-jos. Unghiul poate fi selectat circular, ca mai jos:

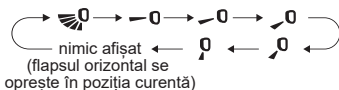

- Când selectați "🌀", aparatul suflă aerul automat. Flapsul orizontal va oscila automat sus-jos la unghi maxim.
- Când selectați "🌀", "🌀", "🌀", "🌀", "🌀", aparatul suflă aerul dintr-o poziție fixă. Flapsul orizontal se va opri într-o poziție fixă.
- Țineți apăsat butonul "🌀" peste 2s pentru setarea

unghiului. Când ajungeți la unghiul dorit, eliberați butonul.

NO Ț

- Apăsați acest buton continuu mai mult de 2s, iar unitatea va oscila flapsul în continuu pe direcția sus-jos. Eliberați butonul și unitatea va opri imediat oscilarea în poziția curentă a flapsului.
- În modul oscilare sus-jos, când starea este modificată de la oprit la "🌀", dacă apăsați butonul din nou, după 2s, starea "🌀" se va modifica direct la oprit; dacă apăsați din nou butonul în 2s, starea oscilării se va modifica în conformitate cu secvența circulară prezentată mai sus.

Buton oscilare stânga-dreapta

Apăsați acest buton pentru selectarea unghiului stânga-dreapta. Unghiul poate fi selectat circular, ca mai jos:

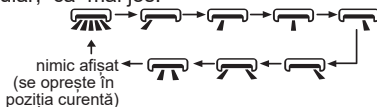

NOTĂ

- Apăsați acest buton continuu mai mult de 2s, iar unitatea va oscila deflectoarele în continuu pe direcția stânga-dreapta. Eliberați butonul și unitatea va opri imediat oscilarea în poziția curentă a deflectoarelor.
- În modul oscilare stânga-dreapta, când starea este modificată de la oprit la "🌀", dacă apăsați butonul din nou, după 2s, starea "🌀" se va modifica direct la oprit; dacă apăsați din nou butonul în 2s, starea oscilării se va modifica în conformitate cu secvența circulară prezentată mai sus.
- Această funcție este aplicabilă doar unor modele.

Buton Ceas

Apăsați acest buton pentru a seta ora. Pictograma "🕒" de pe telecomandă va clipi. Apăsați butonul "+" sau "-" buton în 5s pentru a seta ora. Cu fiecare apăsare a butonului "+" sau "-", ora crește sau scade cu 1 min. Dacă țineți apăsat butonul "+" sau "-", după 2s, ora se va modifica mai repede. Eliberați butonul când ajungeți la valoarea dorită. Apăsați butonul "CLOCK" pentru confirmare. Pictograma "🕒" nu va mai clipi.

NOTĂ

- Ora adoptă modul de 24h.
- Intervalul între 2 acționări nu poate depăși 5s. În caz contrar, telecomanda va ieși din starea de setare. Acest lucru este valabil și pentru TIMER ON/ TIMER OFF.

/ Buton Timer on / Timer off

• Buton TIMER ON

Butonul "TIMER ON" poate seta ora de pornire. După apăsarea butonului, pictograma "🕒" dispăre și cuvântul "ON" clipește pe telecomandă. Apăsați butonul "+" sau "-" pentru setarea TIMER ON. După fiecare apăsare a butonului "+" sau "-", setarea TIMER ON crește sau scade cu 1min. Ținând apăsat "+" sau "-", după 2s, ora se modifică rapid până atinge valoarea dorită.

Apăsați "TIMER ON" pentru confirmare. Cuvântul "ON" nu mai clipește. Pictograma "🕒" își reia afișarea. Anulare TIMER ON: Cu condiția ca TIMER ON să fie pornit, apăsați butonul "TIMER ON" pentru a o anula.

• Buton TIMER OFF

Butonul "TIMER OFF" poate seta ora de oprire. După apăsarea butonului, pictograma "🕒" dispăre și cuvântul "OFF" clipește pe telecomandă. Apăsați butonul "+" sau "-" pentru setarea TIMER OFF. După fiecare apăsare a butonului "+" sau "-", setarea TIMER OFF crește sau scade cu 1min. Ținând apăsat "+" sau "-", după 2s, ora se modifică rapid până atinge valoarea dorită.

Apăsați "TIMER OFF" pentru confirmare. Cuvântul "OFF" nu mai clipește. Pictograma "🕒" își reia afișarea. Anulare TIMER OFF: Cu condiția ca TIMER OFF să fie pornit, apăsați butonul "TIMER OFF" pentru a o anula.

NOTĂ

- Puteți seta simultan TIMER ON și TIMER OFF cu unitatea pornită și oprită.
- Înainte de setarea TIMER ON sau TIMER OFF, setați ceasul.
- La activarea TIMER ON sau TIMER OFF, setați funcția ca validă mereu și aparatul va fi pornit sau oprit la temperatura setată în fiecare zi. Butonul ON/OFF nu are niciun efect asupra setării. Dacă funcția nu este necesară, folosiți telecomanda pentru a o anula.

Butonul iluminare

Apăsați acest buton pentru a controla starea afișajului LED; starea se modifică circular ca mai jos:

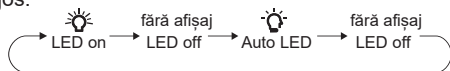

Când selectați "🕒" (Auto LED) din telecomandă, indicatorul LED de pe unitatea interioară va ajusta automat iluminarea conform intensitatea luminii ambientale.

NOTĂ

- Este posibil ca funcția Auto LED să nu fie disponibilă; când aparatul primește semnalul, va funcționa cu afișajul LED pornit.

Prezentarea funcțiilor pentru combinațiile de butoane

Funcția de economisire a energiei

În modul răcire, apăsați simultan butoanele „Mode” și „Clock” pentru a activa sau a dezactiva funcția de economisire a energiei (SE). Atunci când este activată, se va afișa mesajul „SE” pe telecomandă, iar aparatul va regla automat temperatura setată, conform setărilor din fabrică pentru a ajunge la cel mai bun efect de economisire a energiei. Apăsați din nou simultan butoanele „Mode” și „Clock” pentru a dezactiva funcția.

NOTĂ

- În cazul funcției SE, viteza ventilatorului este implicit viteza automată și nu poate fi ajustată.
- În cazul funcției SE, temperatura configurată nu poate fi modificată.
- Funcția Sleep și funcția SE nu pot funcționa simultan. Dacă funcția SE a fost setată în modul răcire, apăsarea simultană a „Clock” și „Light” va anula funcția SE. Dacă funcția Sleep a fost setată în modul răcire, activarea funcției de SE va anula funcția Sleep.

Funcția de blocare de siguranță

Apăsați simultan butoanele "On/Off" și "-" timp de 3s pentru a porni și opri funcția de blocare pentru siguranță. Când funcția este pornită, pictograma "🔒" este afișată pe telecomandă. Dacă acționați telecomanda, pictograma "🔒" va clipi de 3 ori fără a trimite semnal către aparat.



Funcția de comutare a temperaturii afișate

În starea OFF, apăsați simultan butoanele "Mode" și "-" timp de 3s pentru a comuta afișarea temperaturii între °C și °F.

Funcția

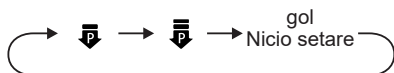
 este funcția de limitare a puterii unității. Apăsați simultan butoanele "Mode" și "Light", iar telecomanda va afișa ciclicdupă cum urmează:



- Puterea limitată maxim în modul  este mai scăzută decât în modul .
- Pentru anularea funcției de limitare a puterii, apăsați simultan butoanele "Mode" și "Light" până când pictograma de pe telecomandă dispăre.
- Când telecomanda este oprită, funcția de limitare a puterii este anulată. Pentru activarea funcției, reapăsați simultan butoanele "Mode" și "Light".
- Dacă puterea curentă este mai mică decât puterea maximă a modului , atunci puterea nu va fi limitată la activarea modului.
- Pentru modelul cu o unitate exterioară și două unități interioare, dacă oricare unitate interioară intră în modul de limitare a puterii, unitatea exterioară va adopta modul de limitare a puterii setat; când ambele unități intră în modul de limitare a puterii, unitatea exterioară va adopta limita cea mai scăzută dintre cele două setate.

NOTĂ

- Această funcție este disponibilă pentru anumite modele.

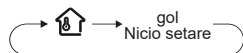

Temperatură ambientală interioară

Ținând apăsată simultan butoanele " On/Off " și "  ", puteți vedea temperatura ambientală interioară pe afișajul unității interioare. Setarea pe telecomandă poate fi selectată circular, ca mai jos:



- Când selectați "  " din telecomandă, indicatorul de temperatură de pe afișajul unității interioare afișează temperatura ambientală interioară.

Funcție de notificare curățare filtru

Funcția de notificare este oprită implicit. Apăsați simultan butoanele "On/Off" și "  " timp de 5 s pentru a o porni. Se va auzi un semnal sonor timp de 0.5s și afișajul digital va fi aprins 3s; din momentul în care funcția este pornită, când unitatea ajunge la timpul setat, afișajul digital va clipi pentru 30s la fiecare pornire, pentru a notifica utilizatorul de necesitatea curățării filtrului; puteți opri acest ciclu de notificare apăsând simultan butoanele "On/Off" și "  ", iar aparatul va reîncepe numărătoarea inversă.

NOTĂ

- Din moment ce funcția de notificare este activată, numai acest ciclu de notificare poate fi anulat.
- Această funcție este disponibilă pentru anumite modele

Funcția de Auto curățare

Când unitatea este oprită, apăsați simultan pe ntru 5s butoanele "Mode" și "  " pentru a porni și a opri funcția de auto-curățare. Când funcția este pornită, unitatea interioară afișează "CL". În timpul procesului de auto-curățare a evaporatorului, unitatea va realiza răcire / încălzire rapidă. Pot apărea zgomote, care sunt făcute de lichidul care curge sau din cauza dilatării / contractării materialelor. Unitatea poate sufla aer cald sau rece, ceea ce este normal. În timpul procesului de curățare, vă rugăm să vă asigurați că ventilați bine camera, pentru a evita afectarea confortului.

NOTĂ

- Funcția de auto-curățare poate funcționa doar în condiții de temperatură normale. Dacă încăperea este prăfuită, activați funcția lunar; dacă nu, activați o dată la 3 luni. După ce porniți funcția de auto-curățare, puteți părăsi camera. După finalizarea auto-curățării, aparatul va intra în stand-by.
- Această funcție este disponibilă doar pentru anumite modele.

Mod de noapte

În modul răcire sau încălzire, la activarea modului Sleep sau la viteză redusă a ventilatorului sau în modul Silentios, unitatea exterioară intră în modul de noapte.

NOTĂ

- Când simțiți ca efectul de răcire sau încălzire este slab, vă rugăm să apăsați butonul "Fan" pentru o altă viteză a ventilatorului sau apăsați simultan "Clock" și "Light" pentru a ieși din modul de noapte.
- Modul de noapte poate funcționa numai la temperaturi ambientale normale.
- Această funcție este disponibilă doar la anumite modele.

Funcție I FEEL

Apăsați simultan butoanele "Health" și " + " pentru a porni funcția I FEEL și "  " va fi afișată pe telecomandă. După setarea acestei funcții, telecomanda va trimite temperatura ambientală detectată către unitatea de control, iar unitatea va ajusta automat temperatura interioară conform temperaturii detectate.

Apăsați din nou simultan butoanele "Health" și "+" pentru a opri funcția FEEL și "⚡" va dispărea.

- Vă rugăm să puneți telecomanda în apropierea utilizatorului, când această funcție este pornită. Nu puneți telecomanda lângă obiecte cu temperatură ridicată sau scăzută, pentru a evita detecția unei temperaturi ambientale imprecise. Când este pornită funcția I FEEL, telecomanda trebuie pusă într-o zonă din care unitatea interioară poate recepționa semnalul trimis de telecomandă.

Funcția Sleep

Apăsați simultan butoanele "Clock" și "Light" pentru a selecta circular Sleep 1 (☺), Sleep 2 (☺), Sleep 3 (☺) sau pentru a anula Sleep. La alimentare, funcția Sleep este implicit oprită.

- Sleep 1 este primul mod de funcționare pe timpul somnului. În modul Răcire, după o oră de funcționare temperatura setată crește cu 1 grad, după 2 ore crește cu 2 grade, apoi funcționează la această temperatură setată. În modul Încălzire, după o oră de funcționare temperatura setată scade cu 1 grad, după 2 ore scade cu 2 grade, apoi funcționează la această temperatură setată.
- Sleep 2 este al doilea mod de funcționare pe timpul somnului, iar aparatul funcționează după o curbă de temperatură presetată.
- Sleep 3 este modul Sleep pentru care curba de temperatură poate fi personalizată de utilizator.
 - (1) În modul Sleep 3, apăsați lung butonul "Health", iar telecomanda intră în modul de setare personalizată, ora afișată este "1HOUR", temperatura setată afișată în zona "88" este temperatură ultimei curbe setate și clipește (la prima setare, afișarea este conform valorii curbei inițiale, setată din fabrică).
 - (2) Prin butoanele "+" și "-" se poate ajusta temperatura setată. După ajustare, apăsați "Health" pentru confirmare.
 - (3) În acest moment, ora va crește automat cu 1 oră (până la "2HOUR" sau "3HOUR" sau "8HOUR"), iar zona de afișare a temperaturii va afișa temperatura ultimei curbe de temperaturi setate și va clipi.
 - (4) Repetați pașii (2)~(3) de mai sus până finalizați setarea temperaturii pentru cele 8 ore, când setarea curbei de temperatură pentru modul Sleep este încheiată, iar telecomanda va relua afișarea inițială a temperaturii și orei.
- În modul Sleep 3, setarea curbei personalizate Sleep poate fi interogată:

Utilizatorul poate folosi metoda de setare a curbei de temperatură pentru a vizualiza curba presetată. Intrați în starea de setare personalizată a Sleep, dar nu schimbați temperatura, apăsați direct "Health" pentru confirmare.

Notă: în timpul presetării sau interogării, dacă, timp de 10s, nu este apăsat niciun buton, aparatul iese automat din starea de setare și reia afișarea inițială.

În timpul presetării sau interogării, apăsați simultan butoanele "On/Off", "Mode", "Clock" și "Light" pentru a iesi în mod similar din setarea sau interogarea curbei Sleep.

Înlocuirea bateriilor telecomenzii

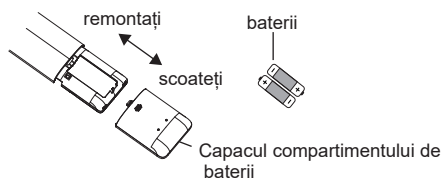

1. Apăsați partea din spate a telecomenzii marcată cu "⚡", așa cum vedeți în figura de mai sus, și scoateți capacul compartimentului de baterii în direcția săgeții.
2. Înlocuiți cu două baterii uscate 7# (AAA 1.5V) și asigurați-vă ca poziția polilor "+" și "-" este corectă.
3. Remontați capacul compartimentului de baterii.

NOTĂ

- În timpul utilizării, direcționați emițătorul de semnal al telecomenzii către fereastra receptorului unității interioare.
- Distanța dintre emițătorul și receptorul de semnal nu trebuie să depășească 8m și nu trebuie să existe obstacole între acestea.
- Semnalul poate fi interferat ușor într-o camera cu lampă fluorescentă sau telefon fără fir; telecomanda trebuie să fie în apropierea unității interioare, în timpul funcționării.
- Când este cazul, înlocuiți cu baterii noi de același tip.
- Când nu folosiți telecomanda o perioadă lungă de timp, vă rugăm să scoateți bateriile.
- Dacă afișajul telecomenzii este neclar sau nu se aprinde, vă rugăm să înlocuiți bateriile.

Curățare și întreținere

AVERTIZARE

- Pentru a evita electrocutarea, înainte de a curăța aparatul de aer condiționat, opriți-l și deconectați-l de la sursa de alimentare.
- Nu spălați aparatul de aer condiționat cu apă pentru a evita electrocutarea.
- Nu folosiți lichide volatile pentru a curăța aparatul de aer condiționat.
- Nu utilizați detergent lichid sau coroziv pentru a curăța aparatul și nu stropiți în interiorul aparatului cu apă sau cu alte lichide, în caz contrar, acest lucru poate provoca deteriorarea componentelor din plastic, sau chiar electrocutare.

Curățarea suprafeței unității interioare

Când suprafața unității interioare este murdară, se recomandă utilizarea unei cârpe moi uscate sau a unei lavete umede pentru a o șterge.

AVERTISMENT

- Nu scoateți panoul când îl curățați.

Curățarea filtrului

1. Deschiderea panoului

Trageți panoul într-un anumit unghi, așa cum este prezentat în figură.

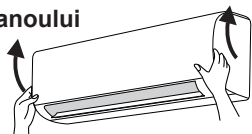

2. Demontarea filtrului

Scoateți filtrul așa cum este indicat în fig.

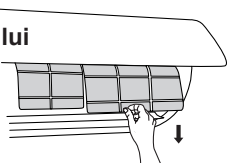

3. Curățarea filtrului

- Utilizați un pământuf de praf sau apă pentru a curăța filtrul.
- Atunci când filtrul este foarte murdar, utilizați apă (sub 45°C) pentru a-l curăța și apoi puneți-l într-un loc umbros și rece pentru a se usca.

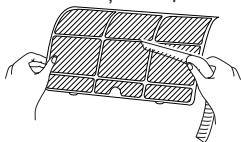

4. Instalarea filtrului

Instalați filtrul și apoi închideți bine capacul panoului.



AVERTIZARE

- Filtrul trebuie curățat la fiecare trei luni. Dacă există mult praf în mediul în care funcționează aparatul, puteți curăța filtrul mai des.
- După îndepărtarea filtrului, nu atingeți lamelele, pentru a nu vă răni.
- Nu utilizați o flacără deschisă sau uscătorul de păr pentru a usca filtrul, pentru a evita deformarea acestuia sau pericolul de incendiu.

ATENȚIONARE: Verificări înainte de utilizarea sezonieră

1. Verificați dacă fantele de admisie și de evacuare a aerului nu sunt blocate.
2. Verificați dacă întreruptorul cu declanșare automată, ștecărul și priza sunt în stare bună.
3. Verificați dacă filtrul este curat.
4. Verificați dacă suportul de fixare al unității exterioare este deteriorat sau corodat. Dacă da, contactați distribuitorul.
5. Verificați dacă conducta de scurgere este deteriorată.

ATENȚIONARE: Verificări după utilizarea sezonieră

1. Deconectați sursa de alimentare.
2. Curățați filtrul și panoul unității interioare.
3. Verificați dacă suportul de fixare al unității exterioare este deteriorat sau corodat. Dacă da, contactați distribuitorul.

Informații privind reciclarea

1. O mare parte din materialele de ambalare sunt materiale reciclabile. Vă rugăm să le eliminați, ducându-le la un centru de reciclare autorizat.
2. Dacă doriți să aruncați aparatul de aer condiționat, vă rugăm să contactați distribuitorul local sau consultantul de la centrul de service pentru a afla metoda corectă de eliminare.

Cod de eroare

Când starea aparatului de aer condiționat este anomală, indicatorul de temperatură al unității interioare va clipi pentru a afișa codul de eroare corespunzător. Consultați tabelul de mai jos pentru identificarea codului de eroare.

Cod de eroare	Identificarea și remedierea defecțiunilor
U8, H6, H3, E1, E5, E6, E8	Poate fi eliminat prin repornirea aparatului. În caz contrar, vă rugăm să contactați persoane calificate pentru reparare.
C5, F0, F1, F2	Vă rugăm să contactați persoane calificate pentru reparare.

NOTĂ

- Dacă există alte coduri de eroare, contactați persoane calificate pentru service.

Elemente verificate înainte de întreținere

Analiza problemelor generale

Înainte de a contacta un centru de service pentru reparații, vă rugăm să verificați elementele de mai jos. Dacă defecțiunea nu poate fi eliminată, contactați distribuitorul local sau profesioniștii calificați.

Problemă	Elemente de verificat	Soluție
Unitatea interioară nu poate recepționa semnalul de la telecomandă sau telecomanda nu reacționează.	Au existat fenomene grave (cum ar fi electricitate statică, tensiune instabilă)?	Scoateți ștecărul din priză. Reintroduceți ștecărul după 3 minute apoi porniți din nou aparatul.
	Telecomanda este în raza de recepție a semnalului?	Raza de recepție a semnalului este de 8 m.
	Există obstacole?	Îndepărtați obstacolele.
	Telecomanda este îndreptată spre senzorul de recepție?	Alegeți un unghi adecvat și îndreptați telecomanda spre senzorul de recepție al unității interioare.
	Sensibilitatea telecomenzii este scăzută; afișajul este neclar sau nu este afișată nici o informație?	Verificați bateriile. Dacă puterea bateriilor este prea mică, vă rugăm să le înlocuiți.
	Nu se afișează nici o informație atunci când acționați telecomanda?	Verificați dacă telecomanda pare a fi deteriorată. Dacă da, înlocuiți-o.
Nu este emis aer din unitatea interioară	Există o lampă fluorescentă în încăpere?	Apropiați telecomanda de unitatea interioară. Stingeți lampa fluorescentă și apoi încercați din nou.
	Fantele de admisie sau de evacuare a aerului din unitatea interioară sunt blocate?	Îndepărtați obstacolele.
	În modul încălzire, este atinsă temperatura setată pentru interior?	În momentul atingerii temperaturii setate, unitatea interioară nu va mai sufla aer.
Aparatul de aer condiționat nu funcționează	Modul încălzire a fost activat de curând?	Pentru a împiedica suflarea de aer rece, unitatea interioară va fi pornită după o întârziere de câteva minute, ceea ce reprezintă un fenomen normal.
	Pană de curent?	Așteptați până la reluarea alimentării cu energie electrică.
	Ștecărul este bine introdus în priză?	Reintroduceți ștecărul.
	Înterruptorul cu declanșare automată declanșează sau siguranța fuzibilă este arsă?	Solicitați unui profesionist să înlocuiască întreruptorul cu declanșare automată sau siguranța fuzibilă.
	Cablul este defect?	Solicitați unui profesionist să îl înlocuiască.
Prin fanta de evacuare a aerului al unității interioare se propagă ceață	Aparatul a fost repornit imediat după oprire?	Așteptați timp de 3 minute și apoi porniți din nou aparatul.
	Funcția setată pe telecomandă este corectă?	Resetați funcția.
	Temperatura și umiditatea din interior sunt ridicate?	Deoarece aerul din interior este răcit rapid. După un timp, temperatura și umiditatea din interior vor scădea, iar ceața va dispărea.

Problemă	Elemente de verificat	Soluție
Sunt emanate mirosuri	În cazul în care există o sursă de miros, cum ar fi mobilierul și țișările etc.	Eliminați sursa de miros. Curățați filtrul.
Temperatura setată nu poate fi modificată	Unitatea funcționează în modul automat?	Temperatura nu poate fi modificată în modul automat de funcționare. Dacă doriți să modificați temperatura, comutați aparatul în alt mod de funcționare.
	Temperatura dorită depășește intervalul de temperatură setat?	Intervalul de temperatură setat: 16°C~30°C.
Efectul de răcire (încălzire) nu este corespunzător.	Tensiunea este prea mică?	Așteptați până când tensiunea revine la normal.
	Filtrul este murdar?	Curățați filtrul.
	Temperatura setată este în intervalul corespunzător?	Reglați temperatura în intervalul corespunzător.
	Ușa sau fereastra sunt deschise?	Închideți ușa sau fereastra.
Aparatul de aer condiționat funcționează anormal	Verificați dacă există interferențe, cum ar fi tunetul, dispozitivele wireless etc.	Scoateți ștecărul din priză, introduceți din nou ștecărul în priză și apoi reporniți aparatul.
Unitatea exterioară emite vapori	Este activat modul de încălzire?	În timpul procesului de dezghețare, în modul încălzire, se pot genera vapori, ceea ce reprezintă un fenomen normal.
Zgomot de tip „apă care curge”	Aparatul de aer condiționat a fost pornit sau oprit chiar acum?	Zgomotul este sunetul agentului frigorific care curge în interiorul aparatului, ceea ce reprezintă un fenomen normal.
Zgomot de pocnituri	Aparatul de aer condiționat a fost pornit sau oprit chiar acum?	Acesta este sunetul de frecare cauzat de dilatarea panoului și/sau contractarea panoului sau a altor elemente din cauza modificării temperaturii.

AVERTIZARE

- Când apare fenomenul de mai jos, vă rugăm să opriți aparatul de aer condiționat, să-l deconectați imediat de la sursa de alimentare și să contactați distribuitorul sau profesioniștii calificați pentru reparații.
 - Cablul de alimentare se supraîncălzește sau este deteriorat.
 - Se aude un zgomot anormal în timpul funcționării.
 - Înterruptorul cu declanșare automată declanșează frecvent.
 - Aparatul de aer condiționat emană miros de ars.
- Nu reparați sau modificați singuri aparatul de aer condiționat.
- În cazul în care aparatul de aer condiționat funcționează în condiții anormale, pot apărea defecțiuni, pericol de electrocutare sau de incendiu.

Informații privind instalarea

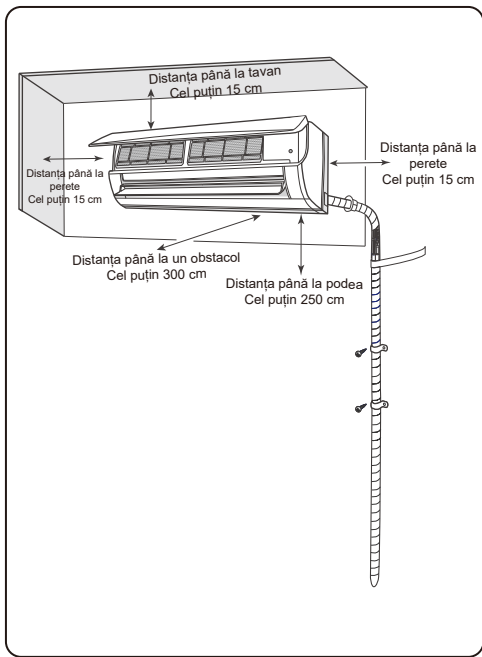

■ Măsuri de siguranță pentru instalarea și mutarea aparatului

Pentru a garanta siguranța, vă rugăm să țineți cont de următoarele măsuri de precauție.

⚠️ AVERTIZARE

- **Atunci când instalați sau mutați aparatul, asigurați-vă că circuitul agentului frigorific nu conține aer sau alte substanțe cu excepția agentului frigorific specificat.** Orice urmă de aer sau altă substanță străină în circuitul agentului frigorific va determina o creștere a presiunii în sistem sau distrugerea compresorului, existând riscul de accidentare.
- **Când instalați sau mutați aparatul, nu umpleți circuitul cu agent frigorific care nu corespunde cu cel indicat pe plăcuța de identificare, sau un agent frigorific necorespunzător.** În caz contrar, acest lucru poate provoca o funcționare anormală, o reacție eronată, defecțiuni mecanice sau chiar o serie de accidente.
- **Când trebuie să recuperați agentul frigorific în timpul mutării sau reparării aparatului, asigurați-vă că aparatul funcționează în modul de răcire.**

⚠️ AVERTIZARE

În acest moment, **închideți complet supapa de pe ramura de înaltă presiune (supapa pentru lichid).** După aproximativ 30-40 de secunde, **închideți complet supapa de pe ramura de joasă presiune (supapa pentru gaz), opriți imediat aparatul și deconectați sursa de alimentare.** **Rețineți că timpul pentru recuperarea agentului frigorific nu trebuie să depășească 1 minut.**

Dacă recuperarea agentului frigorific durează prea mult timp, înseamnă că se aspiră aer, iar acest lucru poate provoca o creștere a presiunii sau distrugerea compresorului, care poate duce la rănire.

- **În timpul recuperării agentului frigorific, asigurați-vă că supapa pentru lichid și supapa pentru gaz sunt complet închise și că alimentarea este deconectată înainte de a scoate țeava de legătură.**

În cazul în care compresorul începe să funcționeze atunci când supapa de închidere este deschisă și țeava de legătură nu este încă conectată, va fi aspirat aer, iar acest lucru va cauza o creștere a presiunii sau distrugerea compresorului, existând riscul de accidentare.

- **Când instalați unitatea, asigurați-vă că țeava de legătură este bine fixată înainte de începerea funcționării compresorului.**

În cazul în care compresorul începe să funcționeze atunci când supapa de închidere este deschisă și țeava de legătură nu este încă conectată, va fi aspirat aer, iar acest lucru va cauza o creștere a presiunii sau distrugerea compresorului, existând riscul de accidentare.

- **Este interzisă instalarea aparatului în locuri în care se pot degaja gaze corozive sau gaze inflamabile.**

Dacă în mediul în care funcționează aparatul s-au produs scurgeri de gaze, pot avea loc explozii și alte accidente.

- **Nu folosiți prelungitoare pentru conexiunile electrice.** În cazul în care cablul electric nu este suficient de lung, vă rugăm să contactați un centru de service local autorizat și să cereți un cablu electric adecvat.

Conexiunile necorespunzătoare pot provoca electrocutare sau incendiu.

- **Utilizați tipurile de cabluri specificate pentru conexiunile electrice între unitățile interioare și cele exterioare.** Fixați bine cablurile astfel încât mufele acestora să nu fie afectate de tensiuni externe. Cablurile electrice cu capacitate insuficientă, conexiunile greșite ale cablurilor și mufele incorect fixate pot duce la electrocutare sau incendiu.

■ Unelte necesare pentru instalare

- | | | |
|--------------------------------|----------------------------|------------------------------------|
| 1 Nivelă | 7 Cheie fixă | 12 Instrument de măsurat universal |
| 2 Șurubelniță | 8 Dispozitiv de tăiat țevi | 13 Cheie imbus cu locaș hexagonal |
| 3 Mașină de găurit cu percuție | 9 Detector de scurgeri | 14 Ruletă |
| 4 Burghiu | 10 Pompă de vid | |
| 5 Dispozitiv de lărgire țevi | 11 Manometru | |
| 6 Cheie dinamometrică | | |

AVERTISMENT

- Vă rugăm să contactați agentul local pentru instalare.
- Nu utilizați un cablu de alimentare necorespunzător.

Alegerea locației de instalare

Cerință de bază

Instalarea aparatului în următoarele locuri poate provoca defecțiuni. Dacă acest lucru nu poate fi evitat, vă rugăm să contactați distribuitorul local:

1. Loc cu surse puternice de căldură, vapori, gaze inflamabile, sau explozive, sau materiale volatile răspândite în aer.
2. Loc cu dispozitive de înaltă frecvență (cum ar fi mașinile de sudură, echipamente medicale).
3. Loc în apropierea zonei de coastă.
4. Loc cu petrol sau gaze răspândite în aer.
5. Loc cu gaz sulfurat.
6. Alte locuri cu circumstanțe deosebite.
7. Aparatul nu trebuie instalat în spălătorii.
8. Nu este permisă instalarea pe o structură de bază instabilă sau mobilă (cum ar fi camioanele) sau în mediu coroziv (cum ar fi o fabrică de produse chimice).

Unitate interioară

1. Nu trebuie să existe nicio obstrucție în apropierea fantei de admisie a aerului și a fantei de evacuare a aerului.
2. Alegeți o locație în care apa formată în urma condensului poate fi dispersată cu ușurință și nu va afecta alte persoane.
3. Alegeți o locație convenabilă pentru conectarea unității exterioare, în apropierea prizei de alimentare.
4. Alegeți o locație care nu este accesibilă copiilor.
5. Locul de amplasare trebuie să poată rezista la greutatea unității interioare și să nu amplifice zgomotul și vibrațiile.
6. Aparatul trebuie instalat la 2,5 m deasupra podelei.
7. Nu instalați unitatea interioară chiar deasupra unui aparat electric.
8. Vă rugăm să faceți tot posibilul pentru a monta aparatul departe de lămpi fluorescente.

Măsuri de siguranță

1. La instalarea unității, trebuie să respectați reglementările privind siguranța electrică.
2. Conform reglementărilor locale în materie de siguranță, utilizați un circuit de alimentare și un întreruptor cu declanșare automată corespunzător.
3. Asigurați-vă că tensiunea de alimentare corespunde cerințelor aparatului de aer condiționat. Tensiunea de alimentare instabilă sau cablurile necorespunzătoare pot provoca defectarea aparatului. Înainte de a utiliza aparatul de aer condiționat, vă rugăm să instalați cabluri de alimentare corespunzătoare.
4. Conectați corespunzător cablul de fază, cablul de nul și cablul de împământare ale prizei de alimentare.
5. Asigurați-vă că întrerupeți alimentarea cu energie electrică înainte de a efectua orice lucrare legată de electricitate și siguranță.
6. Nu alimentați cu energie înainte de a termina instalarea.

Cerințe pentru conexiunea electrică

7. În cazul în care cablul de alimentare este deteriorat, acesta trebuie să fie înlocuit de producător, de agentul de service al acestuia sau de persoane calificate în mod similar, pentru a evita pericolele.
8. Temperatura circuitului agentului frigorific va fi ridicată, vă rugăm să poziționați cablul de interconectare departe de țeava de cupru.
9. Aparatul trebuie să fie instalat în conformitate cu reglementările naționale referitoare la instalațiile electrice.

Cerințe privind împământarea

1. Aparatul de aer condiționat este un aparat electric cu grad de protecție I. Acesta trebuie să fie împământat corespunzător prin intermediul unui dispozitiv specializat de împământare, de către un profesionist. Vă rugăm să vă asigurați că acesta este întotdeauna împământat în mod corespunzător, în caz contrar există riscul de electrocutare.
2. Cablul galben-verde al aparatului de aer condiționat este cablul de împământare, și nu poate fi utilizat în alte scopuri.
3. Rezistența de împământare trebuie să respecte reglementările naționale privind siguranța electrică.
4. Aparatul trebuie să fie poziționat astfel încât ștecărul să fie accesibil.
5. Cablurile fixe trebuie conectate la un separator multipolar, cu distanță între contacte de cel puțin 3 mm pentru toți polii.

Instalarea unității interioare

Pasul 1:

Alegeți locul de instalare

Recomandați locația de instalare clientului și apoi confirmați-o cu acesta.

Pasul 2:

Instalați cadrul de montare pe perete

1. Așezați cadrul de montare pe perete; reglați-l în poziție orizontală cu nivela și apoi marcați găurile de fixare a șuruburilor pe perete.
2. Realizați cu ajutorul mașinii de găurit cu percuție găurile pentru fixarea șuruburilor, în locurile marcate (diametrul burghiului trebuie să fie corespunzător diblurilor din plastic) și apoi introduceți diblurile de plastic în găuri.
3. Fixați cadrul de montare pe perete cu ajutorul șuruburilor autoforante și apoi verificați dacă acesta este bine fixat trăgând de el. În cazul în care diblurile nu sunt bine fixate, vă rugăm să faceți o altă gaură de fixare în apropiere.

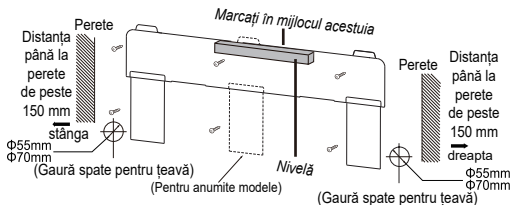

Pasul 3:

Realizați gaura pentru țeavă

1. Alegeți poziția găurii pentru țeavă în funcție de direcția conductei de evacuare. Poziția găurii pentru țeavă trebuie să fie puțin mai jos decât cadrul montat pe perete, așa cum este prezentat mai sus.

NOTĂ

- Panou de perete are doar scop ilustrativ, vă rugăm să analizați instalarea reală.
- Vă rugăm să analizați circumstanțele reale pentru numărul de șuruburi și poziția șuruburilor.

2. La terminarea instalării, trageți cadrul de montare cu mâna pentru a verifica dacă este bine fixată. Distribuția forței trebuie să fie uniformă pe toate șuruburile.
3. Realizați o gaură pentru țeavă cu diametrul de $\Phi 55$ sau $\Phi 70$ în locul ales pentru conducta de evacuare. Pentru a facilita scurgerea, realizați gaura prin perete pentru conductă, înclinată ușor în jos spre exterior, la un unghi de $5-10^\circ$.

NOTĂ

- Evitați formarea prafului și luați măsuri de siguranță corespunzătoare atunci când realizați gaura.

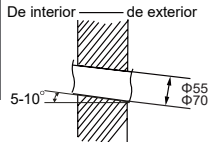

Pasul 4:

Conductă de evacuare

1. Țeava poate fi direcționată spre dreapta, spre dreapta spate, spre stânga, spre stânga spate.

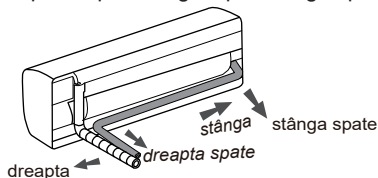

2. Dacă alegeți să direcționați țeava spre stânga sau spre dreapta, tăiați gaura corespunzătoare în partea de jos a carcasei.

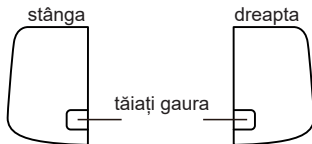

Pasul 5:

Conectați țeava unității interioare

1. Îndreptați racordul către mufa corespunzătoare.
2. Strângeți piulița olandeză cu mâna.

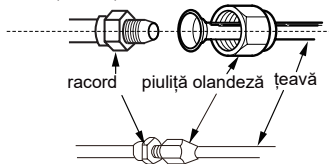

3. Reglați forța cuplului de strângere conform specificațiilor din tabelul următor. Așezați cheia fixă pe racord și cheia dinamometrică pe piulița olandeză. Strângeți piulița olandeză cu cheia dinamometrică.

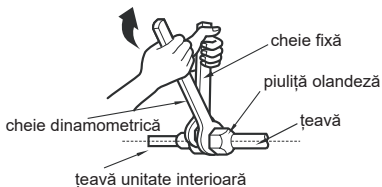

Diametrul piuliței hexagonale	Cuplul de strângere (N.m)
1/4"	15~20
3/8"	30~40
1/2"	45~55
5/8"	60~65
3/4"	70~75

4. Înfășurați țeava unității interioare și racordul țevii de legătură cu un tub izolator pentru țevi și apoi înfășurați-l cu bandă adezivă.

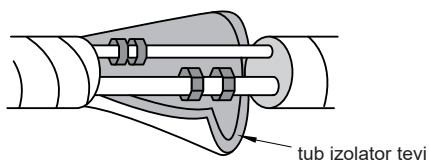

Pasul 6: Instalați furtunul de scurgere

1. Conectați furtunul de scurgere la conducta de evacuare a unității interioare.

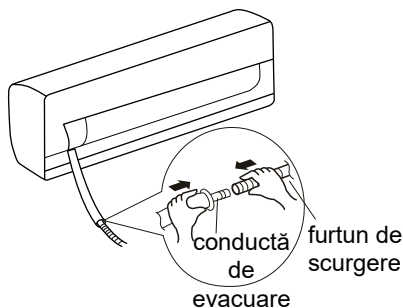

2. Înfășurați racordul cu bandă adezivă.

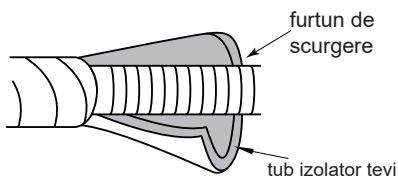
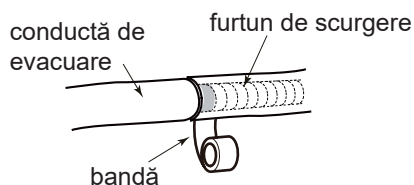

NOTĂ

- Introduceți furtunul de scurgere din unitatea interioară în tubul izolator pentru a preveni formarea condensului.
- Diblurile din plastic nu sunt furnizate.

Pasul 7: Conectați cablul unității interioare

AVERTISMENT

- Toate cablurile unității interioare și ale unității exterioare trebuie să fie conectate de către un profesionist.
- În cazul în care lungimea cablului de alimentare nu este suficientă, vă rugăm să contactați furnizorul pentru a obține un cablu nou. Evitați să prelungiți singuri cablul.
- În cazul aparatelor de aer condiționat cu ștecăr, după finalizarea instalării ștecărul trebuie să fie accesibil.
- Pentru aparatul de aer condiționat fără ștecăr, pe cablu trebuie instalat un întreruptor cu declanșare automată. Întreruptorul cu declanșare automată trebuie să fie multipolar, iar distanța de separare între contacte trebuie să fie de cel puțin 3 mm.

1. Deschideți panoul, scoateți șurubul de pe capacul cutiei de conexiuni și apoi scoateți capacul.

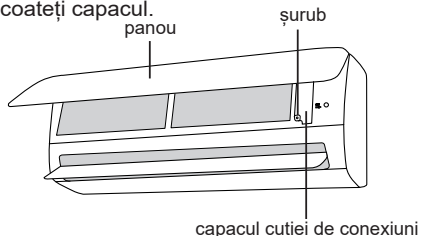

2. Introduceți cablul de conectare prin gaura de trecere a cablului din partea din spate a unității interioare și apoi trageți-l în afară.

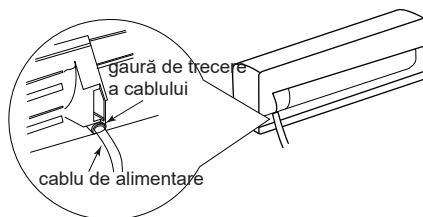

- Scoateți clema de fixare; conectați cablul de alimentare la bornă în funcție de culoare; strângeți șurubul și apoi fixați cablul de alimentare cu clema de fixare.

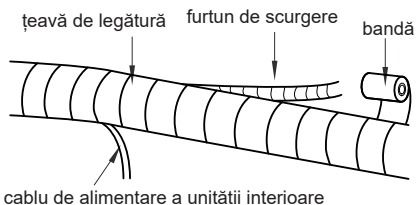

- Înfășurați-le uniform.
- Conducta de lichid și conducta de gaz trebuie înfășurate separat la final.

AVERTISMENT

- Cablul de alimentare și cablul de comandă nu pot fi încrucișate sau răsucite.
- Furtunul de scurgere trebuie înfășurat la partea inferioară.

Pasul 9:

Suspendați unitatea interioară

- Introduceți țevile legate în tubul de trecere prin perete și apoi trageți-le prin gaura din perete.
- Fixați unitatea interioară pe cadrul de montare pe perete.
- Umpleți spațiul dintre țevi și gaura din perete cu gumă de etanșare.
- Fixați tubul de trecere prin perete.
- Verificați dacă unitatea interioară este instalată corect și aproape de perete.

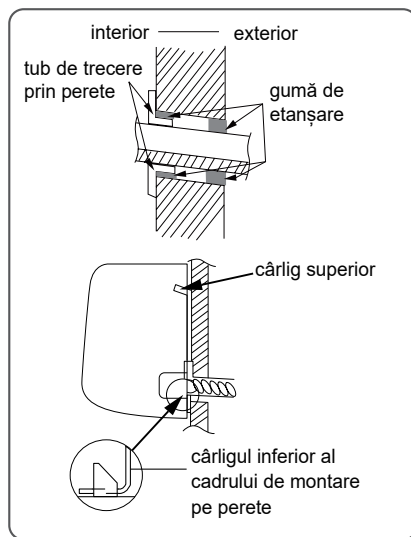

AVERTISMENT

- Nu îndoiți prea mult furtunul de scurgere, pentru a împiedica blocarea acestuia.

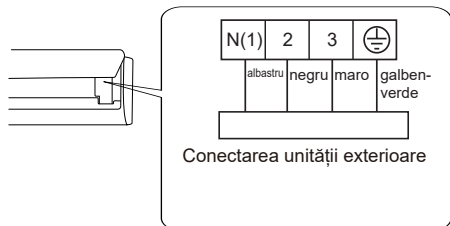

AVERTISMENT

- Schema electrică este doar pentru referință, vă rugăm să o consultați pe cea reală.

- Puneți la loc capacul cutiei de conexiuni și apoi strângeți șurubul.
- Închideți panoul.

Pasul 8: Înfășurați țeava

- Înfășurați țeava de legătură, cablul de alimentare și furtunul de scurgere cu bandă adezivă.

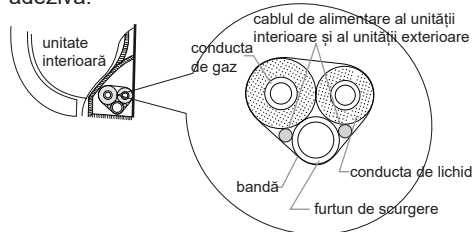

- Lăsați o rezervă suficientă din furtunul de scurgere și din cablul de alimentare, pentru instalare, atunci când le înfășurați. După înfășurarea pe o anumită distanță, separați cablul de alimentare al unității interioare și apoi separați furtunul de scurgere.

Testare și utilizare

Verificarea după instalare

- După finalizarea instalării, verificați conform cerințelor de mai jos.

Elementele care trebuie verificate	Posibile defecțiuni
Aparatul a fost instalat și fixat corespunzător?	Aparatul poate să cadă, să trepideze sau să funcționeze zgomotos.
Ați efectuat testul de scurgere a agentului frigorific?	Acest lucru poate duce la o capacitate insuficientă de răcire (încălzire).
Izolatia termică a conductei este suficientă?	Poate cauza condens și scurgeri de apă sub formă de picături.
Apa se scurge în mod corespunzător?	Poate cauza condens și scurgeri de apă sub formă de picături.
Tensiunea sursei de alimentare este conformă cu tensiunea marcată pe plăcuța de identificare?	Poate provoca defecțiuni sau deteriorarea pieselor.
Cablurile electrice și conductele sunt instalate corect?	Poate provoca defecțiuni sau deteriorarea pieselor.
Unitatea este împământată în mod corect?	Poate provoca scurgeri de curent electric.
Cablul de alimentare respectă specificațiile?	Poate provoca defecțiuni sau deteriorarea pieselor.
Există vreă obstrucție în fantele de admisie și de evacuare a aerului?	Acest lucru poate duce la o capacitate insuficientă de răcire (încălzire).
Praful și resturile mărunte produse în timpul instalării au fost îndepărtate?	Poate provoca defecțiuni sau deteriorarea pieselor.
Supapa pentru gaz și supapa pentru lichid a țevii de legătură sunt deschise complet?	Acest lucru poate cauza o capacitate insuficientă de răcire (încălzire).
Gaura de trecere prin perete a țevii este astupată?	Acest lucru poate duce la o capacitate insuficientă de răcire (încălzire) sau la risipă de energie electrică.

Testarea funcționării

1. Pregătirea pentru testarea funcționării

- Clientul aprobă aparatul de aer condiționat.
- Transmiteți clientului observațiile importante privitoare la aparatul de aer condiționat.

2. Metoda de testare a funcționării

- Introduceți ștecărul în priză, apăsați butonul ON/OFF de pe telecomandă pentru a porni aparatul.
- Apăsați butonul MODE pentru a selecta AUTO, COOL, DRY, FAN și HEAT (auto, răcire, dezumidificare, ventilare și încălzire) pentru a verifica dacă funcționarea este normală sau nu.
- Dacă temperatura ambientală este mai mică de 16 °C, aparatul de aer condiționat nu poate începe să răcească.

Configurarea țevii de legătură

1. Lungimea standard a țevii de legătură: 5 m, 7,5 m, 8 m.
2. Lungimea minimă a țevii de legătură.
Pentru unitatea cu țeavă standard de legătură de 5 m, nu există nicio restricție în ceea ce privește lungimea minimă a țevii de legătură. Pentru unitatea cu țeavă standard de legătură de 7,5 m și 8 m, lungimea minimă a țevii de legătură este de 3 m.
3. Lungimea maximă a țevii de legătură este prezentată mai jos.

Lungimea maximă a țevii de legătură

Capacitatea de răcire	Lungimea maximă a țevii de legătură
5000Btu/h (1465W)	15
7000Btu/h (2051W)	15
9000Btu/h (2637W)	15
12000Btu/h (3516W)	20
18000Btu/h (5274W)	25
24000Btu/h (7032W)	25
28000Btu/h (8204W)	30
36000Btu/h (10548W)	30
42000Btu/h (12306W)	30
48000Btu/h (14064W)	30

4. Metoda de calcul a cantității suplimentare de ulei de ungere și de agent de răcire care trebuie adăugată după prelungirea țevii de legătură. Dacă țeava de legătură este prelungită cu 10 metri față de lungimea standard, trebuie să adăugați 5 ml de ulei de ungere pentru fiecare 5 m suplimentari de țeavă de legătură. Metoda de calcul a cantității suplimentare de încărcare cu agent frigorific (în funcție de conducta de lichid):

- (1) Cantitate suplimentară de încărcare cu agent frigorific = lungimea prelungită a conductei de lichid × cantitatea suplimentară de încărcare cu agent frigorific per metru
- (2) În funcție de lungimea țevii standard, adăugați agentul frigorific în conformitate cu cerințele prezentate în tabel. Cantitatea suplimentară de încărcare cu agent frigorific per metru este diferită în funcție de diametrul conductei de lichid. Consultați tabelul.

Cantitate suplimentară de încărcare cu agent frigorific, pentru R32

Ventilul unității exterioare	răcire și încălzire (g/m)	16	40	96	96	200	280
	Numai răcire (g/m)	12	12	24	48	200	280
Ventilul unității interioare	Numai răcire, răcire și încălzire (g/m)	16	40	80	136	200	280
Dimensiunea conductei	Conductă de gaz	3/8" or 1/2"	5/8" or 3/4"	3/4" or 7/8"	1" or 1 1/4"	—	—
	Conductă de lichid	1/4"	1/4" or 3/8"	1/2"	5/8"	3/4"	7/8"

AVERTISMENT

Cantitatea suplimentară de agent frigorific din tabel este cantitatea recomandată, nu obligatorie.

Metoda de prelungire a țevii

AVERTISMENT

Prelungirea necorespunzătoare a țevii este cauza principală a scurgerilor de agent frigorific. Prelunghiți țeava respectând următorii pași:

A: Tăiați țeava

- Asigurați-vă că lungimea țevii este aceeași cu distanța dintre unitatea interioară și unitatea exterioară.
- Tăiați lungimea necesară de țeavă cu dispozitivul de tăiat țevi.

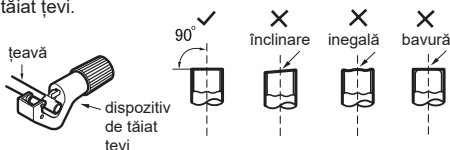

B: Eliminați bavurile

- Îndepărtați bavurile cu debavuratorul și nu permiteți ca acestea să intre în țevă.

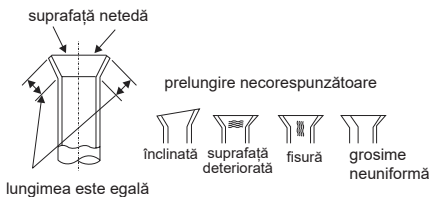

C: Montați un tub izolator adecvat

D: Montați piulița olandeză

- Scoateți piulița olandeză de pe țeava de legătură din interior și instalați piulița olandeză pe țeavă.

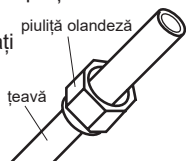

E: Lărgiți orificiul țevii

- Lărgiți orificiul țevii cu un dispozitiv de lărgire a țevilor.

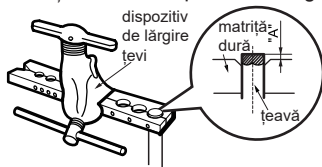

AVERTISMENT

- „A” este diferit în funcție de diametru, vă rugăm să consultați tabelul de mai jos:

Diametrul exterior (mm)	A(mm)	
	Max	Min
Φ6 - 6.35(1/4")	1.3	0.7
Φ9 - 9.52(3/8")	1.6	1.0
Φ12-12.7(1/2")	1.8	1.0
Φ15.8-16(5/8")	2.4	2.2

F: Verificare

- Verificați calitatea orificiului lărgit. Dacă există vreun defect, lărgiți din nou orificiul urmând pașii de mai sus.

Intervalul de temperatură de funcționare

	Unitatea interioară DB/WB(°C)	Unitatea exterioară DB/WB(°C)
Temperatură maximă de răcire	32/23	52/32
Temperatură maximă de încălzire	27/-	24/18

NOTĂ

- Intervalul de temperatură de funcționare (temperatura exterioară) pentru unitatea cu funcționare numai pe răcire este de -18°C~52°C; pentru unitatea cu pompă de căldură este de -30°C~52°C.

Manualul Specialistului

- Următoarele verificări trebuie efectuate asupra instalațiilor care folosesc agenți frigorifici inflamabili:
 - cantitatea încărcată de agent este conformă cu dimensiunea camerei în care se află elementele care conțin agent frigorific;
 - echipamentul de ventilare și priza de evacuare a aerului funcționează în mod corespunzător și nu sunt obstrucționate;
 - în cazul în care se utilizează un circuit de răcire indirectă, circuitul secundar trebuie să fie verificat pentru a determina prezența agentului de răcire;
 - marcajele de pe echipament sunt în continuare vizibile și lizibile. Marcajele care sunt ilizibile trebuie să fie corectate;
 - conducta sau componentele de răcire sunt instalate într-o poziție în care este puțin probabil ca acestea să fie expuse la acțiunea unor substanțe care pot coroda componentele care conțin agent de răcire, cu excepția cazului în care aceste componente sunt realizate din materiale care sunt rezistente la coroziune și sunt protejate în mod corespunzător împotriva coroziunii.
- Operațiile de reparație și de întreținere a componentelor electrice trebuie să includă verificări inițiale de siguranță și proceduri de inspecție a componentelor. În cazul în care există o defecțiune care ar putea compromite siguranța, la circuit nu se poate conecta nicio sursă de alimentare până în momentul în care această defecțiune nu a fost remediată în mod corespunzător. În cazul în care defecțiunea nu poate fi remediată imediat, însă continuarea funcționării este necesară, trebuie utilizată o soluție temporară adecvată. Acest lucru trebuie adus la cunoștința proprietarului echipamentului, astfel încât toate părțile să fie informate.
- Verificările inițiale de siguranță vor include:
 - condensatoarele să fie descărcate: a se realiza într-un mod sigur, evitând riscul producerii scânteilor
 - să nu existe componente electrice sub tensiune și cabluri expuse în timpul încărcării, recuperării sau golirii sistemului;
 - împământarea are continuitate electrică.
- Verificarea zonei
Înainte de începerea lucrărilor la sisteme ce conțin refrigeranți inflamabili, sunt necesare verificări de siguranță, pentru a reduce la minim riscul de aprindere. Pentru reparații la sistemul de refrigerare, vor fi realizate DD.3.3 până la DD.3.7 înainte de realizarea lucrărilor asupra sistemului.
- Procedura de lucru
Lucrările vor fi realizate după o procedură controlată, pentru a minimiza riscul prezenței gazelor sau vaporilor inflamabili pe timpul realizării lucrărilor.
- Zona generală de lucru
Întregul personal de întreținere și alții care lucrează în zonă vor fi instruiți cu privire la natura lucrărilor efectuate. Se va evita lucrul în spații închise.
- Verificarea prezenței de agent frigorific
Zona trebuie verificată cu un detector de agent frigorific adecvat, înainte și în timpul lucrului, pentru a se asigura informarea tehnicianului cu privire la atmosferele potențial toxice și inflamabile. Asigurați-vă că echipamentul de detectare a scurgerilor utilizat este adecvat pentru agenții frigorifici folosiți, nu produce scânteii, este sigilat corespunzător sau dispune de siguranță intrinsecă.
- Prezența unui extincător
Dacă asupra echipamentului de răcire sau a oricăror componente asociate trebuie efectuate operații care generează căldură, trebuie să fie disponibile echipamente adecvate de stingere a incendiilor. Vă rugăm să asigurați un extincător cu pulbere sau CO2 în apropierea zonei de încărcare.
- Fără surse de aprindere
Nicio persoană care lucrează la un sistem de refrigerare, ce presupune expunerea tubulaturii, nu va folosi surse de aprindere astfel încât să creeze riscuri de incendiu sau explozie. Toate sursele posibile de aprindere, inclusiv fumatul, vor fi ținute departe de zona de instalare, reparații, demontare, eliminare, atunci când este posibilă eliberarea de refrigerant în spațiul înconjurător. Înainte de începerea lucrărilor, zona din jurul echipamentului va fi verificată, pentru a se asigura de absența riscurilor de aprindere. Vor fi afișate indicatoare "Fumatul interzis".
- Zonă ventilată
Asigurați-vă că zona este un loc deschis sau este ventilată corespunzător, înainte de a acționa asupra sistemului sau a efectua lucrări la cald. Ventilarea trebuie să continue pe parcursul desfășurării lucrărilor și trebuie să disperseze în siguranță orice agent frigorific eliberat și, de preferință, să-l expulzeze în afară, în atmosferă.
- Verificări ale echipamentului cu agent frigorific
În cazul înlocuirii componentelor electrice, acestea trebuie să fie corespunzătoare și să respecte specificațiile. Recomandările de întreținere și reparație emise de către producător trebuie respectate în permanență. În cazul în care aveți dubii, consultați departamentul tehnic al producătorului pentru asistență. Următoarele verificări sunt aplicabile instalațiilor care folosesc refrigeranți inflamabili:

Manualul Specialistului

- cantitatea efectivă de refrigerant corespunde dimensiunii camerei în care sunt instalate elementele care conțin refrigerant;

- sistemele de ventilare și prizele de aer funcționează corespunzător și nu sunt obstructionate;

- dacă este folosit un circuit indirect de refrigerare, trebuie verificată prezența freonului în circuitul secundar;

- marcasele de pe echipament sunt în continuare vizibile și lizibile. Marcaje și semne ilizibile trebuie corectate;

- țevile sau componentele frigorifice sunt instalate într-o poziție în care este puțin probabil să fie expuse la substanțe care pot coroda componentele ce conțin refrigerant, doar dacă componentele sunt realizate din materiale intrinsec rezistente la coroziune sau care sunt protejate în mod corespunzător împotriva coroziunii.

• Verificări ale dispozitivelor electrice

Reparațiile și mentenanța componentelor electrice includ verificări inițiale de siguranță și proceduri de inspecție a componentelor. Dacă există un defect ce compromite siguranța, nu se conectează nicio sursă de alimentare la circuit până la soluționarea defectului în mod satisfăcător. Dacă acesta nu poate fi corectat imediat, dar e necesară continuarea funcționării, se va folosi o soluție temporară adecvată, fapt comunicat și titularului, astfel ca toate părțile să fie informate. Verificările inițiale de siguranță vor include:

- că sunt descărcate condensatoarele: va fi realizat într-un mod sigur, evitând scânteierea;

- că nu există componente electrice sau cabluri sub tensiune expuse în timpul încărcării, recuperării sau purjării sistemului;

- că împământarea are continuitate.

• Reparații ale componentelor sigilate

În timpul operațiilor asupra componentelor sigilate, toate sursele de alimentare trebuie deconectate de la acestea, înainte de demontarea oricărui capac etanșe, etc. Dacă în timpul reparației este absolut necesară existența unei surse de alimentare electrică, un dispozitiv de detecție permanentă a pierderilor de curent va fi plasat în cel mai critic punct, pentru a avertiza asupra unei situații potențial periculoase.

Se acordă o atenție deosebită următoarelor, pentru a asigura că, în cadrul operațiilor asupra componentelor electrice, carcasa acestora nu este deteriorată într-un mod în care să afecteze nivelul de protecție. Includem aici deteriorarea cablurilor, număr excesiv de conexiuni, borne care nu respectă specificația originală, deteriorarea

garniturilor, montarea incorectă a manșoanelor etc.

– Asigurați-vă că aparatul este montat în mod sigur
– Asigurați-vă că garniturile/materialele de etanșare nu s-au degradat până în punctul în care nu mai asigură prevenirea a pătrunderii gazelor inflamabile.

Piesele de schimb trebuie să fie conforme cu specificațiile producătorului. NOTĂ: Utilizarea materialelor de etanșare siliconică poate reduce eficiența anumitor aparate de detecție a scurgerilor.

Componentele cu siguranță intrinsecă nu trebuie izolate înainte de efectuarea de lucrări asupra lor.

- Reparații ale componentelor cu siguranță intrinsecă
Nu aplicați asupra circuitului nicio sarcină permanentă inductivă sau capacitivă, fără a vă asigura că nu depășește tensiunea și curentul admise pentru echipament, în timpul funcționării acestuia. Componentele cu siguranță intrinsecă sunt singurele asupra cărora se pot efectua lucrări sub tensiune, în atmosferă inflamabilă. Aparatul de testare trebuie să aibă domeniu de măsurare corespunzător. Înlocuiți componentele doar cu cele specificate de către producător. Alte piese pot duce la aprinderea refrigerantului, în cazul unei scurgeri.

• Cablare

Verificați dacă cablajele nu au fost supuse uzurii, coroziunii, presiunii excesive, vibrațiilor, muchiilor ascuțite sau altor factori dăunători de mediu. Verificările trebuie să țină cont și de efectele îmbătrânirii sau a vibrațiilor continue generate de surse precum compresoarele sau ventilatoarele.

• Detectarea agenților frigorifici inflamabili

Este interzisă utilizarea unor surse potențiale de aprindere în operațiile de căutare sau de detecție a scurgerilor de agent frigorific. Nu utilizați lămpi haloide (sau orice detector cu flacără deschisă).

• Metode de detecție a pierderilor

Următoarele metode de detecție pierderi sunt considerate acceptabile pentru toate sistemele cu refrigerant.

Detectoare electronice pot fi utilizate, dar, în cazul refrigeranților inflamabili, sensibilitatea poate fi neadecvată sau pot necesita recalibrare (echipamentul de detecție va fi recalibrat într-o zonă fără refrigerant). Asigurați-vă că detectorul nu este o sursă potențială de aprindere și este adecvat pentru refrigerantul în cauză. Echipamentul de detecție va fi setat la un procent al limitei inferioare de inflamabilitate a refrigerantului și va fi calibrat la refrigerantul folosit iar procentul de gaz este confirmat (max. 25%).

Sunt adecvate pentru utilizarea cu majoritatea

Manualul Specialistului

refrigeranților și lichide de detecție, dar utilizarea detergenților cu clor va fi evitat, căci clorul poate reacționa cu refrigerantul și poate coroda țevile din cupru.

Dacă este suspectată o pierdere, toate flăcările deschise trebuie îndepărtate/stinse. Dacă este identificată o pierdere de freon care necesită brazare, tot refrigerantul trebuie recuperat din sistem sau izolat (prin supape de închidere) într-o parte a sistemului depărtată de zona pierderii. Pentru aparatele care conțin refrigeranți inflamabili, sistemul va fi purjat cu azot fără oxigen (OFN) atât înainte, cât și în timpul procesului de brazare.

● Eliminare și evacuare

Când se intervine în circuitul frigorific pentru reparații sau în alt scop, vor fi folosite proceduri convenționale. Totuși, este important ca, pentru refrigeranții inflamabili, să fie urmărite cele mai bune practici, din cauza inflamabilității. Se va respecta următoarea procedură:

- îndepărtați refrigerantul;
- purjați circuitul cu gaz inert;
- evacuați;
- purjați cu gaz inert;
- deschideți circuitul prin tăiere sau brazare.

Încărcătura de freon va fi recuperată într-o butelie de recuperare corespunzătoare. Pentru aparatele cu refrigeranți inflamabili, sistemul va fi purjat cu OFN, pentru a conferi siguranță unității. Este posibil să fie necesară repetarea acestui proces de mai multe ori. Nu va fi folosit aer comprimat sau oxigen pentru purjarea sistemelor frigorifice.

Pentru aparatele cu refrigeranți inflamabili, purjarea se va face prin ruperea vidului din sistem cu OFN și continuarea umplerii până la presiunea de lucru, și, în final, realizarea vidului. Acest proces va fi repetat până la eliminarea refrigerantului din sistem. Când este folosită ultima cantitate de OFN, sistemul va fi aerisit la presiunea atmosferică, pentru a facilita realizarea lucrărilor. Această operațiune este absolut necesară dacă vor fi realizate operațiuni de brazare asupra conductelor. Asigurați-vă că evacuarea pentru pompa de vid nu se află în apropierea oricărei surse de aprindere și că este disponibilă ventilația.

● Proceduri de încărcare

Pe lângă procedurile convenționale de încărcare, vor fi respectate următoarele cerințe:

- Asigurați-vă că, în timpul folosirii echipamentului de încărcare, nu apar contaminări cu diverși

refrigeranți. Furtunurile sau legăturile vor fi cât mai scurte, pentru a menține la minim cantitatea conținută de acestea.

- Buteliile vor fi păstrate în poziția corectă, conform instrucțiunilor.

- Asigurați-vă că sistemul frigorific este împământat înainte de încărcarea cu freon.

- Etichetați sistemul după finalizarea încărcării (dacă nu este deja).

- Se va acorda grijă deosebită ca sistemul frigorific să nu fie supra-încărcat.

Înainte de reîncărcarea sistemului, acesta va fi testat sub presiune, cu gazul adecvat de purjare. După finalizarea încărcării, dar înainte de punerea în funcțiune, sistemul va fi testat pentru identificarea pierderilor. Înainte de părăsirea locației se va mai face un test suplimentar de identificare a pierderilor.

Dezafectare

- Înaintea acestei proceduri, este esențial ca tehnicianul să fie complet familiarizat cu echipamentul și toate detaliile sale. Bunele practici recomandă recuperarea în siguranță a tuturor refrigeranților. Înainte de realizarea operațiunii, vor fi luate mostre de ulei și refrigerant, dacă, înainte de refozirea refrigerantului recuperat, este necesară o analiză. Este esențial să fie disponibilă o sursă de curent înainte de începerea procedurii.

a) Familiarizați-vă cu echipamentul și funcționarea acestuia.

b) Izolați electric sistemul.

c) Înainte de a începe, asigurați-vă ca:

- dacă este necesar, este disponibil un echipament de manipulare mecanică pentru buteliile de refrigerant;

- echipamentul de protecție individuală este disponibil și folosit corespunzător;

- procesul de recuperare este supravegheat în permanență de o persoană competentă;

- echipamentul de recuperare și buteliile sunt conforme standardelor corespunzătoare.

d) Evacuați sistemul, dacă este posibil.

e) Dacă vidarea nu este posibilă, conectați un colector, pentru ca refrigerantul să fie îndepărtat din diversele părți ale sistemului.

f) Asigurați-vă ca butelia este așezată pe un cântar înainte de recuperare.

g) Porniți echipamentul de recuperare și folosiți-l conform instrucțiunilor producătorului.

h) Nu supra-încărcați buteliile (Nu mai mult de 80% din capacitatea volumetrică pentru lichide).

i) Nu depășiți presiunea maximă de lucru a buteliei,

nici măcar temporar.

j) Când buteliile au fost umplute corespunzător și procesul este finalizat, asigurați-vă că buteliile și echipamentul sunt scoase rapid din locație și că toate supapele de izolare de pe echipament sunt închise.

k) Refrigerantul recuperat nu va fi încărcat în alt sistem frigorific dacă nu a fost curățat și verificat.

• Etichetare

Echipamentul trebuie marcat cu etichete care certifică faptul că a fost scos din uz și golit de agent frigorific. Eticheta trebuie datată și semnată. Pentru aparatele care conțin agenți frigorifici inflamabili, asigurați-vă că există etichete pe echipament care atestă că acesta conține agent frigorific inflamabil.

• Recuperarea

Când eliminați agent frigorific dintr-un sistem, în vederea reparării sau dezafectării, bunele practici recomandă ca toți refrigeranții să fie eliminați în siguranță. La transferul refrigerantului în butelii, asigurați-vă că sunt utilizate doar butelii adecvate pentru recuperarea acestuia. Asigurați-vă că aveți disponibile cantitatea de butelii pentru recuperarea întregii cantități de refrigerant. Toate buteliile utilizate trebuie să fie destinate recuperării de refrigerant și etichetate pentru refrigerantul specific (adică sunt butelii speciale pentru recuperarea refrigerantului). Buteliile trebuie să fie echipate cu reductoare de presiune și supape de închidere, în stare bună de funcționare. Buteliile de recuperare goale trebuie curățate și, dacă este posibil, răcite înainte de recuperare.

Echipamentul de recuperare trebuie să fie în stare bună de funcționare, să aibă un set de instrucțiuni de folosire și să fie adecvat pentru recuperarea tuturor refrigeranților în cauză, inclusiv, dacă este cazul, a refrigeranților inflamabili.

În plus, trebuie să aveți la dispoziție un set de greutăți calibrate pentru cântărire, în stare bună de funcționare. Furtunurile trebuie să fie echipate cu cuplaje etanșe și să fie în bună stare.

Înainte de utilizarea echipamentului de recuperare, verificați dacă este în stare bună de funcționare, a fost întreținut corespunzător și dacă toate componentele electrice sunt etanșate, pentru a împiedica aprinderea în cazul unor pierderi de agent frigorific. Consultați producătorul, dacă aveți dubii. Refrigerantul recuperat trebuie returnat furnizorului, în butelii

de recuperare corespunzătoare, însoțit de avizul de transport corespunzător. Amestecați refrigeranții în unitățile de recuperare și mai ales în butelii.

Dacă trebuie îndepărtat compresorul sau uleiul din compresor, asigurați-vă că evacuați uleiul până la un nivel acceptabil, astfel încât agentul frigorific să nu rămână în ulei. Procesul de golire trebuie efectuat înainte de returnarea compresorului la furnizor. Pentru accelerarea procesului, se poate folosi un sistem electric de încălzire a carcasei compresorului. Golirea sistemului de uleiul trebuie efectuată în condiții de siguranță.

• General

Instalarea conductelor va fi menținută la minimumul necesar.

Vor fi urmărite reglementările naționale referitoare la gaze.

Conexiunile mecanice realizate în conformitate cu 22.118 vor fi accesibile pentru mentenanță.

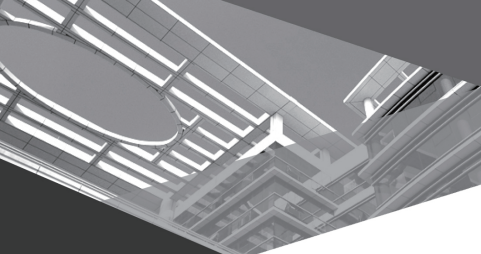

GREE ELECTRIC APPLIANCES, INC. OF ZHUHAI

Add: West Jinji Rd, Qianshan, Zhuhai, Guangdong, China, 519070

Tel: (+86-756) 8522218

Fax: (+86-756) 8669426

E-mail: global@cn.gree.com

Web: www.gree.com



66139904574